

Bootslicht

LED-Anbauleuchte UB02-3
mit integriertem Dimmer



Yacht interior lighting



LED-Anbauleuchte UB02-3

- Anwendung: Raumlicht
 Leuchtmittel: PHILIPS High-Power LED 3 x 1 Watt, Ø Lebensdauer über 50.000 Stunden
 Lichtausbeute: 285 lm
 Anschluss: 10-30 V DC, (12 V oder 24 V Bordnetz)
 Eigenschaften: Stufenlos über den Soft-Taster dimmbar, angenehme warmweiße Lichtfarbe, kein UV-Anteil im Licht, geringe Leistungsaufnahme.
 Material: Aluminium, Kunststoff
 Oberfläche: chrom-glanz, chrom-matt oder gold-glanz

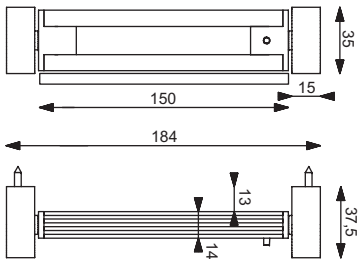

Betriebsspannung 12 V und 24 V Gleichspannung (10 - 30 V DC)

Einsatz in Innenräumen

Material: Aluminium, Kunststoff

Drehbereich 270 Grad

Schutzklasse drei

Durchschnittlich gesamter Lichtstrom 285 Lumen (lm) der verwendeten Lampen / LEDs

inkl. LED

Montage an Möbeln, entflammbar über 200°C.

Einsatzbereich Decke und Wand

inkl. Dimmer

| Artikel-Nummer | Bezeichnung | Ausführung | Lichtfarbe |
|----------------|-----------------------------|-------------|------------------|
| 219 731 05 | LED-Leuchte UB02-3, 3 x 1 W | chrom-glanz | warmweiß (3000K) |
| 219 731 07 | LED-Leuchte UB02-3, 3 x 1 W | chrom-matt | warmweiß (3000K) |
| 219 731 09 | LED-Leuchte UB02-3, 3 x 1 W | gold-glanz | warmweiß (3000K) |

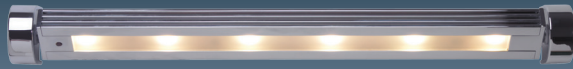





LED UB01-3

LED UB01-3

- stufenlos über den Softtaster dimmbar
- angenehm warmweiße (3.000 K) High-Power LEDs 6 x 1 W
- schwenkbar
- anschlussfertig für 10 - 30 Volt DC

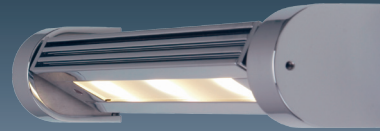
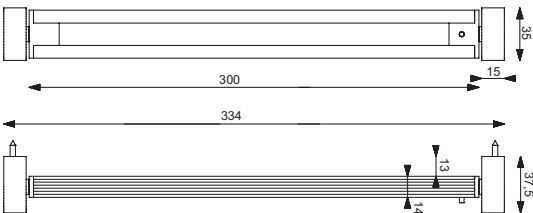
- *infinitely variable dimming via the integrated Soft switch*
- *pleasant warm white (3.000 K) High-Power LEDs 6 x 1 W*
- *rotatable*
- *ready for 10 - 30 Volt DC*





218 731 05 218 731 07 218 731 09 

LED UB02-3

LED UB02-3

- stufenlos über den Softtaster dimmbar
- angenehm warmweiße (3.000 K) High-Power LEDs 3 x 1 W
- schwenkbar
- anschlussfertig für 10 - 30 Volt DC

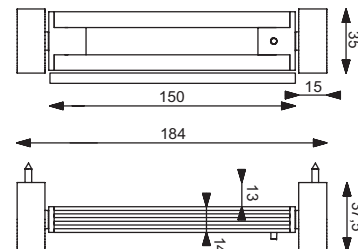
- *infinitely variable dimming via the integrated Soft switch*
- *pleasant warm white (3.000 K) High-Power LEDs 3 x 1 W*
- *rotatable*
- *ready for 10 - 30 Volt DC*

219 731 05 219 731 07 219 731 09 



| Technical details : | UB01-1 | UB02-1 | UB01-3 | UB02-3 |
|--|--------------------------|--------------------------|--------------------------|--------------------------|
| Farbtemperatur / Colour Temp: | 3000 Kelvin (warm white) | 3000 Kelvin (warm white) | 3000 Kelvin (warm white) | 3000 Kelvin (warm white) |
| zulässige Betriebstemperatur / allowable operating Temp: | -10°C...+50°C | -10°C...+50°C | -10°C...+50°C | -10°C...+50°C |
| Spannung / operating Voltage: | DC 10-30V | DC 10-30V | DC 10-30V | DC 10-30V |
| Strom / Current Consumption: | | | | |
| Leistung / Power Consumption: | max. 6 W | max. 3 W | max. 6 W | max. 3 W |

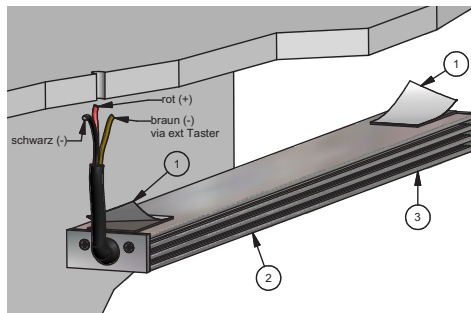

UB01-1 / UB02-1

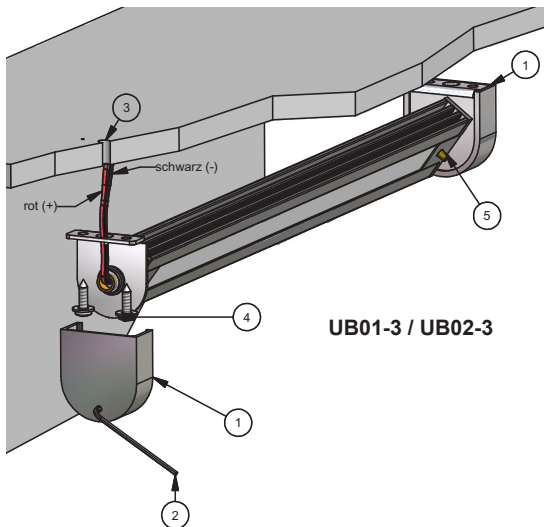

UB01-3 / UB02-3

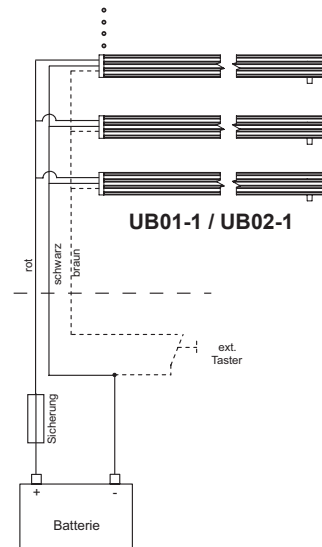

UB01-1 / UB02-1

UB01-1 / UB02-1

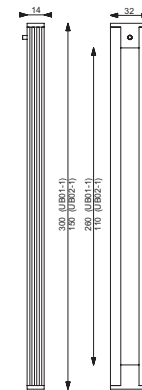

UB01-3 / UB02-3

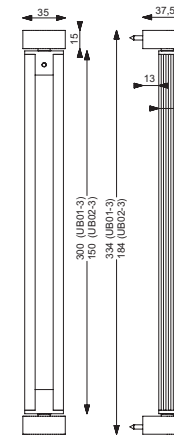

prebit[®]
Made in Germany

Montage- und Bedienungsanleitung
Installation and User Guide
Montage- en bedieningsinstructie

UB01-1 UB02-1 UB01-3
UB02-3

06.12
GB
D
NL

prebit GmbH Tel.: +49 (0)2226 892280
Industriestrasse 21 Fax: +49 (0)2226 8922821
53359 Rheinbach info@prebit.de
Germany www.prebit.de



Bitte beachten Sie die nationalen Installations- und Unfallverhütungsvorschriften.

Anbau UB01-1 / UB02-1

Die Montagefläche muss absolut sauber und trocken sein! Markieren Sie die gewünschte Position Ihrer Leuchte genau, da die Klebepads keine Korrekturen zulassen.

Entfernen Sie die Schutzfolien auf den Klebepads¹ und drücken Sie das Leuchtengehäuse² kräftig gegen die Montagefläche. Nun noch die beiden Kabel (rot/schwarz) an die Gleichstromspannung 10-30V anschließen.

Anbau UB01-3 / UB02-3

Zunächst die beiden Seitenkappen¹ mit dem beigefügten Inbusschlüssel² lösen und die Leuchte an der Montagefläche ausrichten. Bohrlöcher für Schrauben und Kabelführung³ markieren und vorbereiten. Nun wird die Leuchte mit den beigefügten Schrauben⁴ angebracht und die Kabel (rot/schwarz) wie in der Zeichnung³ an die Gleichstromspannung 10-30V angeschlossen. Zuletzt nur noch die Seitenkappen wieder aufschieben und festschrauben.

ACHTUNG! prebit®-Leuchten verfügen zwar über einen Verpolungsschutz, bitte achten Sie dennoch auf die richtige Polarität: **rot (+) / schwarz (-)**

Bedienung

Zum Ein- und Ausschalten der Leuchte den Taster³ kurz drücken. Längeres Drücken bei eingeschalteter Leuchte regelt die Helligkeit bis zum Maximum (100%) oder Minimum (10%). Dann bleibt der Dimmer stehen, bis Sie ihn erneut betätigen. Wenn Sie die Dimmrichtung ändern möchten, lassen Sie den Taster kurz los und drücken innerhalb von einer Sekunde erneut.

Die Leuchte speichert automatisch ihren letzten Zustand und schaltet sich beim nächsten Mal genau so wieder ein.

Gruppenschaltung UB02-3

Externer Tasteranschluss:

Dafür verbinden Sie Ihre Leuchte über das weiße Kabel mit einem handelsüblichen Wandtaster. Alle Leuchtenfunktionen (siehe „Bedienung“) können somit auch von diesem Taster gesteuert werden. Sie können mit einem Wandtaster auch **mehrere Leuchten in Gruppen** schalten und dimmen. Dafür verbinden Sie die Leuchten über das weiße Kabel sowohl untereinander als auch mit dem externen Taster (siehe Skizze A: *Leuchte-Wandtaster-Minuspol*).

ACHTUNG: Der externe Tasteranschluss darf nur über den Minus-Pol (-) mit dem Taster verbunden werden!

Anschließend müssen die Leuchten synchronisiert werden, wie im Punkt „Bedienung“ beschrieben.

Synchronisierung

Zu **Gruppen verbundene Leuchten** reagieren auf Befehle eines Wandtasters synchron.

ACHTUNG: Nach der Montage und in seltenen Ausnahmefällen muss man die Leuchten einer **Gruppe neu synchronisieren:** Dazu drücken Sie den Wandtaster erst kurz und gleich danach für mindestens drei Sekunden, bis alle Leuchten rot aufleuchten.

Please observe national guidance and accident prevention provisions.

Mounting UB01-1 / UB02-1

The mounting surface must be absolutely clean and dry! Mark the position precisely where you want your light mounted, because the adhesive pads do not allow for corrections.

Remove the protection films on the adhesive pads¹ and press the casing of the lamp² firmly to the mounting surface. Now connect the two cables (red/black) to the direct current 10-30V.

Mounting UB01-3 / UB02-3

First loosen the two side caps¹ with the enclosed Allen key² and align the light on the mounting surface. Mark drill holes for screws and cable guide³. Mount the light using the enclosed screws⁴ and connect the cables (red/black) as in drawing³ to the direct current 10-30V. Finally slip the side caps on again and screw them in tight.

PLEASE NOTE! prebit® lights do indeed have a reverse polarity protection, but nevertheless take care that correct polarity is observed: **red (+) / black (-)**

Operation

To switch the light on or off press the switch³ briefly. Brightness can be adjusted by holding down the switch. To reverse the dimming phase release the switch briefly and press again within one second. The LED light can be dimmed to a minimum (10%) or pushed to maximum brightness (100%), and will remain at that respective level. The light keeps this brightness until the next change.

Bij de montage moeten de nationale installatievoorschriften en de voorschriften ter voorkoming van ongevallen in acht genomen worden.

Montage UB01-1 / UB02-1

Het montagevlak moet absoluut schoon en droog zijn! Markeer de gewenste positie van de lamp heel nauwkeurig, want de kleefpads kunnen later niet meer gecorrigeerd worden.

Verwijder de beschermfolien van de kleefpads¹ en druk de behuizing van de lamp² stevig tegen het montagevlak. Nu alleen nog beide kabels (rood/zwart) aan de gelijkstroomspanning van 10-30V aansluiten.

Montage UB01-3 / UB02-3

Eerst de beide zijkappen¹ met de meegeleverde imbusleutel² losmaken en de lamp op het montagevlak uittekenen. De boorgaten voor de schroeven en de kabeldoorvoer³ markeren en voorbereiden. Nu wordt de lamp met de meegeleverde schroeven⁴ aangebracht en worden de kabels (rood/zwart) op de gelijkstroomspanning 10-30 V aangesloten, zoals in de tekening³ aangegeven staat. Tot slot alleen nog de zijkappen er weer opschuiven en vastschroeven.

LET OP! prebit®-lampen zijn weliswaar beschermd tegen verwisseling van de polen, maar let toch op de juiste polariteit: **rood (+) / zwart (-)**

Bediening

Voor het in- resp. uitschakelen van de lamp 1x kort op de toets³ drukken. Door bij ingeschakelde lamp langer te drukken kan de helderheid tot maximum (100%) of minimum (10%) ingesteld worden. Dan blijft de dimmer staan totdat u opnieuw op de toets drukt. Als u de dimmrichting wilt veranderen moet u de toets even loslaten en dan binnen 1 seconde opnieuw drukken. De lamp slaat de laatst ingeschakelde toestand automatisch op en brandt bij de volgende keer met dezelfde helderheid.

Reinigung

Die Optik Ihrer prebit-Leuchte kann dauerhaft bewahrt werden, wenn Sie die Oberflächen zweimal in der Saison von möglichen Ablagerungen befreien.

Vor jeder Reinigung die Leuchte bitte unbedingt spannungsfrei schalten! Idealerweise verwenden Sie ein weiches Tuch, das mit Wasser angefeuchtet wurde. Bitte nehmen Sie keine Reinigungs- oder Scheuermittel! Sollte Ihre Leuchte mit Salzwasser in Berührung gekommen sein, so reinigen Sie diese ebenfalls mit einem Tuch, das mit klarem Wasser angefeuchtet wurde.

Konformitätserklärung

Hiermit erklärt die Firma prebit GmbH, dass sich alle prebit-Leuchten in Übereinstimmung mit den grundlegenden Anforderungen der europäischen Richtlinie für elektromagnetische Verträglichkeit (89/336/EWG) befinden.

Allgemeine Sicherheitshinweise

1. Montage und Anschluss der Leuchte nur durch Fachpersonal.
2. Leuchte nicht für Feuchtraum geeignet.
3. Leuchte vor allen Arbeiten (z.B. Reinigung) spannungsfrei schalten.
4. Leuchte arbeitet mit Gleichstrom (DC). Auf richtige Polung der Anschlüsse (+/-) achten. Kein Garantieanspruch bei eigenmächtigen Veränderungen und/oder unsachgemäßer Benutzung!

Garantie

Die Garantiezeit beträgt drei Jahre und umfasst notwendige Ersatzteile sowie die Arbeitszeit für deren Einbau in die Leuchte selbst. Kosten für Aus- und Einbau der Leuchte sind nicht Bestandteil der Garantie.

Haftungsausschluss

prebit garantiert für eine einwandfreie Beschaffenheit und Funktion der eigenen Produkte. Eine Garantie oder Haftung für indirekte oder weiterführende Schäden wird jedoch abgelehnt. Diese Anleitung wurde nach bestem Wissen und Gewissen erstellt. Es kann jedoch nicht für Fehler und daraus resultierende Schäden gehaftet werden.

Cleaning

Before cleaning disconnect the light from the power supply. Only clean with a slightly wet, soft cloth. The use of water for wetting the cloth is recommended.

Please do not use any cleaning or abrasive solutions! If your lamp comes in direct contact with salt water, then clean them well with a cloth dampened with clean water.

Declaration of Conformity

prebit GmbH hereby declares that all prebit-lights complies with the fundamental requirements of the European Directive on Electromagnetic Compatibility (89/336/EEC).

General Safety Instructions

1. Installation and connection by a technician only.
2. Light not suitable for use in wet areas.
3. Disconnect light from mains supply before beginning any work (e.g. cleaning)!
4. Light works with DC, observe correct polarisation (+/-) of connections.
5. Warranty expires in case of improper maintenance and/or incorrect use!

Guarantee

The guarantee period is three years and includes necessary replacement parts as well as installing them in the light. Costs of dismounting/re-mounting the light are not included in the guarantee.

Disclaimer

prebit guarantees that its own products are manufactured and function properly. This excludes any guarantee or liability for indirect or extended damages. These instructions were written to the best of our knowledge and ability. No liability can be accepted for mistakes made and damages resulting from mistakes made.

Reiniging

Uw lampen behouden hun fraaie uiterlijk als de oppervlakken twee keer per seizoen afgestoft en gereinigd worden. Vóór het reinigen moet de lamp stroomloos gemaakt worden. Gebruik voor de reiniging een zacht doekje dat met water een beetje vochtig gemaakt is. Gebruik voor de reiniging geen schoonmaak- of schuurmiddelen!

If your lamp comes in direct contact with salt water, then clean them well with a cloth dampened with clean water.

Conformiteitsverklaring

Hiermee verklaart de firma prebit GmbH, dat al prebit-lamps overeenkomt met de principiële eisen van de Europese richtlijnen voor elektromagnetische verdraagzaamheid (89/336/EWG).

Algemene veiligheidsinformatie

1. Montage en aansluiting alleen door vakkundig personeel.
2. De lamp is niet geschikt voor gebruik in vochtige ruimten.
3. Voordat aan de lamp gewerkt wordt (bijv. reiniging), moet deze stroomloos gemaakt worden!
4. De lamp werkt op gelijkstroom (DC): let op de juiste polariteit van de aansluitingen (plus/min).
5. De garantie vervalt bij zelf uitgevoerde veranderingen en/of onvakkundig gebruik!

Garantie

De garantietijd bedraagt drie jaar en omvat de noodzakelijke reserve-onderdelen alsmede de arbeidsuren voor de inbouw in de lamp zelf. Kosten voor het uit- resp. inbouwen van de lamp zijn geen onderdeel van de garantie.

Uitsluiting van de aansprakelijkheid

prebit garandeert een foutloze kwaliteit en functie van de eigen producten. Een garantie of aansprakelijkheid voor indirecte of verdergaande schade wordt echter uitgesloten. Deze instructie werd opgesteld naar eer en geweten. Wij zijn echter niet aansprakelijk voor fouten en daaruit resulterende schade.